

## CF-Series

自動製函機のベストセラー。  
医療品、食品業界等、幅広い分野での実績が性能を証明します。

## CF-101

フレキシブルなニーズに応える自動製函機の決定版



### 省スペース高機能設計

段ボールシートの引き抜きはサーボモータを搭載する事で、開函精度を大幅にアップしました。  
また、メンテナンス性を向上し  
スイング式テーピングユニットは、  
テープ交換作業の簡素化を実現しました。

### かんたんサイズチェンジ

デジタルインジケータを採用し、サイズチェンジは容易で再現性を確実にします。  
また、カートンマガジンを低位置に配置することで積載時の軽作業化も実現しました。

# CF-101

高性能、高精度の箱作りが生産ラインの稼働率を高めます。

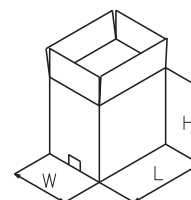
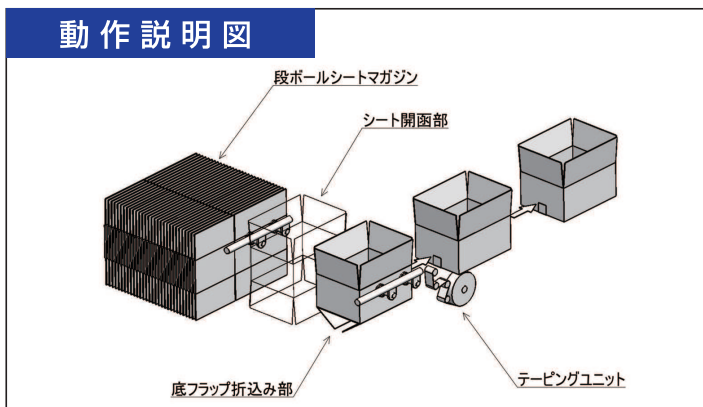

CF-101			
	L	W	H
min	240	180	80
max	500	300	400

仕様	
形式	CF-101
能力	13cpm(MAX) CF-101HタイプはMAX20CPM対応
電力	3相200V 400W
圧縮空気	0.49MPa 200N ℓ/min
カートン	A式段ボール 左開き仕様
カートンマガジン	約80枚収容(A/F段ボール)
カートン開函部	バキューム式
封函部	テーピングユニット クラフトまたはOPPテープ対応
カートン搬送部	サイドベルトコンベヤ方式
サイズチェンジ	ハンドル調整式 (デジタルインジケータ付)
安全カバー	PET製ガードカバー(安全スイッチ付)
機械寸法	L=2000mm W=1785mm H=1670mm
ケース搬送高さ	600mm
機械質量	約450kg

オプション	
<input type="checkbox"/>	大容量カートンマガジン
<input type="checkbox"/>	ホットメルト式封函仕様
<input type="checkbox"/>	ガムテープ(水貼り)対応
<input type="checkbox"/>	カートン特別寸法対応
<input type="checkbox"/>	カートン右開き仕様
<input type="checkbox"/>	各種捺印装置
<input type="checkbox"/>	その他

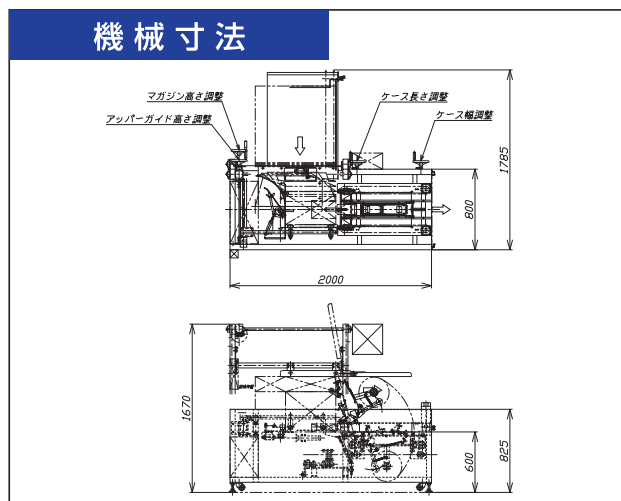

〒567-0865 茨木市横江1丁目19番7号  
 TEL / 072-637-3420 (代表) FAX / 072-637-3464  
 E-mail / info@yeg.co.jp URL / http://www.yuhara-engineering.com/

取扱代理店

営業品目 ●カートニングマシン(横型・縦型) ●中箱詰め機 ●段ボールケーサー ●ロボットケーサー ●ラップラウンドケーサー  
 ●製函・封函機 ●パレタイザ ●自動供給装置 ●各種、省力・自動化設備製作