

CF-Series

アンダーオープンフレーム構造で、清掃などメンテナンス性が大幅にアップ。クリーンな環境を維持します。

CF-102

環境を重視し新世代のニーズに応える自動製函機



クリーンな環境

アンダーオープンフレーム構造を採用し、紙粉対策のダストパンを取り付け、清掃・メンテナンス性を向上しました。

かんたんチェンジ

スイング式テーピングユニットはテープ交換の作業を簡素化します。

作業の軽減化

また、カートンマガジンを低位置に配置することで積載時の軽作業化を実現します。

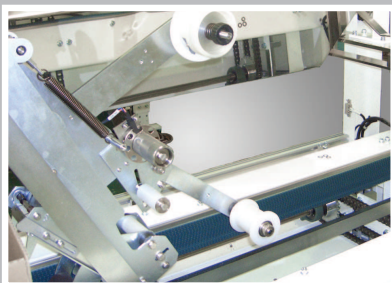

CF-102

高性能、高精度の箱作りが生産ラインの稼働率を高めます。

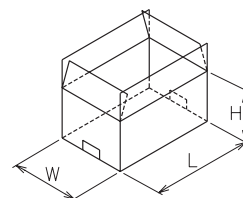
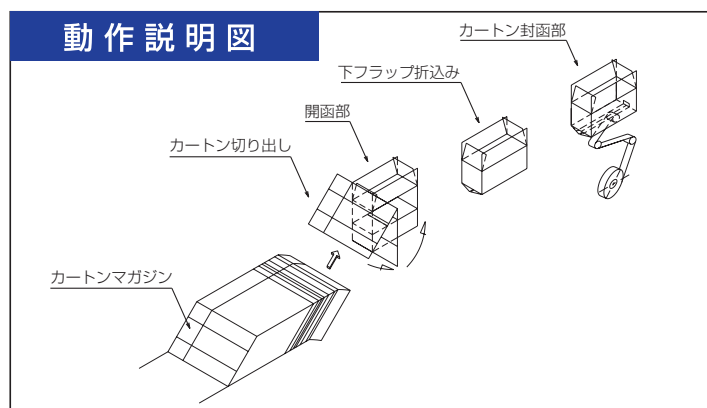

CF-102			
	L	W	H
min	300	200	100
max	400	250	150

仕様	
形式	CF-102
能力	20cpm
電力	3相200V 800W
圧縮空気	0.49MPa 300 N l /min
カートン	A式段ボール 左開き仕様
カートンマガジン	約100枚収容 (K-6段ボール)
カートン開函部	バキューム式
封函部	テーピングユニット クラフトまたはOPPテープ対応
カートン搬送部	サイドベルトコンベヤ方式
操作部	タッチパネル
サイズチェンジ	ハンドル調整式 (デジタルインジケータ付)
安全カバー	PET製フルガードカバー (安全スイッチ付)
機械寸法	L = 3290 mm W = 1060 mm H = 1976 mm
ケース搬送高さ	900 mm
機械質量	約600 kg

オプション	
<input type="checkbox"/>	大容量カートンマガジン
<input type="checkbox"/>	ホットメルト式封函仕様
<input type="checkbox"/>	ガムテープ (水貼り) 対応
<input type="checkbox"/>	カートン特別寸法対応
<input type="checkbox"/>	カートン右開き仕様
<input type="checkbox"/>	各種捺印装置
<input type="checkbox"/>	その他

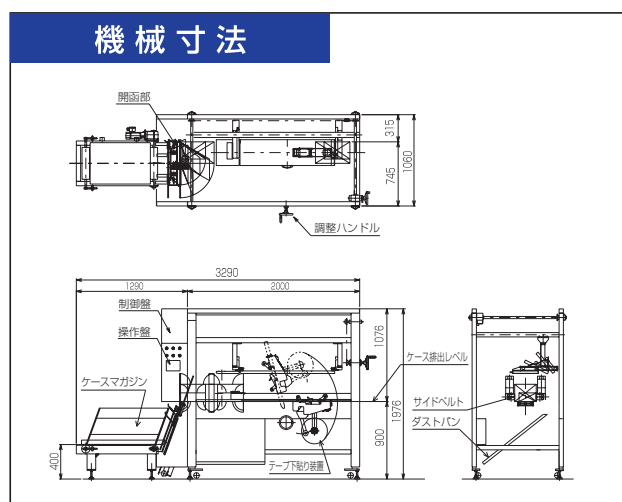

〒567-0865 茨木市横江1丁目19番7号
 TEL / 072-637-3420 (代表) FAX / 072-637-3464
 E-mail / info@yeg.co.jp URL / http://www.yuhara-engineering.com

取扱代理店

営業品目 ●カートニングマシン (横型・縦型) ●中箱詰め機 ●段ボールケーサー ●ロボットケーサー ●ラップラウンドケーサー
 ●製函・封函機 ●パレタイザー ●自動供給装置 ●各種・省力・自動化設備製作