

JPS-Series

ストレート貼りテーピングユニットを上下に設置。
2箱を1梱包に。まさに新世代の輸送スタイルを実現。
コンパクトかつシンプルな構造が生産性を高めます。

JPS-101

新世代の梱包ニーズに対応するテープシーラー

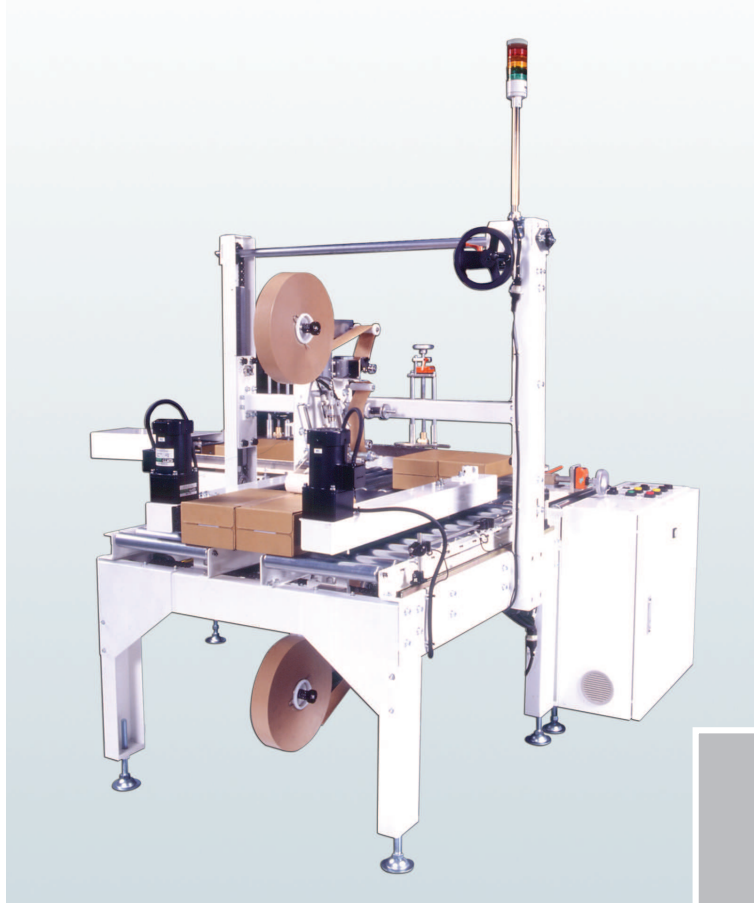

カット寸法を調整

テープのカット寸法が
調整可能

コンパクト設計

コンパクト設計で
あらゆる現場のニーズに
対応可能

シンプル構造

シンプル構造で
メンテナンス性をアップ

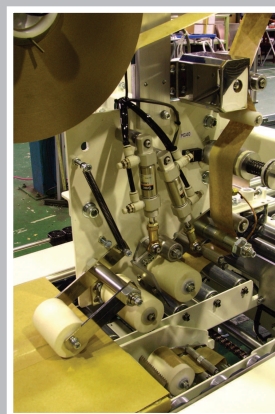

JPS-101

2箱が1梱包に、輸送コストを削減します。

動作説明図

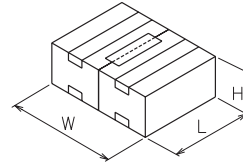
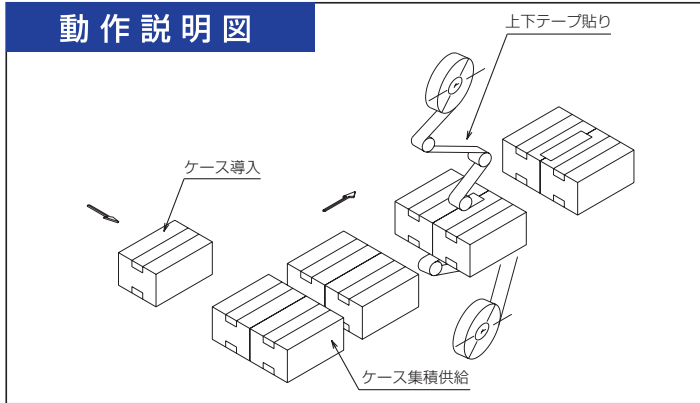

JPS-101			
	L	W	H
min	180	260	80
max	350	400	240

仕様

形式	JPS-101
能力	12パック/min
電力	3相200V 400W
圧縮空気	0.49MPa 80Nℓ/min
対応ケース	封函済み段ボールケース
製品搬送部	サイドベルトコンベヤ方式
封函方法	クラフトまたはOPP粘着テープ
検出器	テープ切れ検知 テープ残量警報、その他
操作盤	タッチパネル
サイズチェンジ	ハンドル調整及びスライド調整 (デジタルインジケータ付)
機械寸法	L = 1500mm W = 1275mm H = 1515mm
ケース搬送高さ	700mm
機械質量	約250kg

オプション

- ガムテープ(水貼り)対応
- 各種捺印装置
- テープミシン目装置
- 梱包サイズ 特別寸法対応
- フルカバーリング仕様
- その他

機械寸法

