

YMH-Series

一軸連動式の横型間欠運転のカートニングマシンです。
確実な動作でカートンの取り出し、製品充填、封函の一連作業を行います。
スケルトンのカバーリングはマシン内の視界性やメンテナンス性を向上しました。

YMH-201M

新世代に対応する横型間欠モーションカートナー



多機能対応

多様なオプションにも柔軟に対応し、検査システム等とセッティングする事により、より確実性の高い生産システムを構築します。

高機能搭載

本機駆動にサーボモータを採用、最適制御により確実な動作を実現しています。

かんたんサイズチェンジ

主要部にデジタルインジケータ付ハンドルを採用し、容易なサイズチェンジと再現性を高めました。

YMH-201M

高精度、箱起こしが製造ラインの信頼性を高めます。

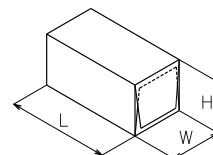
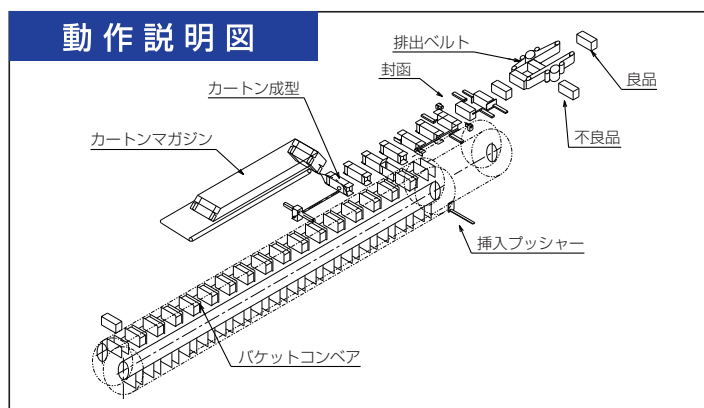

| YMH-201M | | | |
|----------|-----|-----|----|
| | L | W | H |
| min | 170 | 60 | 30 |
| max | 250 | 100 | 90 |

仕様

| | |
|----------|----------------------------------|
| 形式 | YMH-201M |
| 能力 | 35cpm (MAX 40cpm) |
| 電力 | 3相200V 7.5kW |
| 圧縮空気 | 0.49MPa 90Nℓ/min |
| カートン | コートボール紙250g~450g/ |
| カートン成型部 | レシプロメカニカル方式 |
| カートンマガジン | ベルトコンベヤ供給(収容約800枚) |
| 製品搬送部 | バケットコンベヤ方式 |
| 封函方法 | ホットメルト剤 (ホットメルトアプリケーションターによる) |
| 系外排出装置 | エアキッカー方式 |
| 駆動部 | サーボモータ |
| 操作盤 | タッチパネル |
| サイズチェンジ | ハンドル調整及びスライド調整 (デジタルインジケータ付) |
| 安全カバー | PET製フルガードカバー (安全スイッチ付) |
| 機械寸法 | L=4340mm W=1506mm H=1570mm |
| ケース搬送高さ | 850mm |
| 機械質量 | 約2500kg |

オプション

- 製品トランスファー装置
- タックイン封函方式
- 各種捺印装置
- 添付文書(能書)供給装置
- 製品搬送バケット延長
- カートン 特別寸法対応
- 各種検査装置搭載
- その他

機械寸法

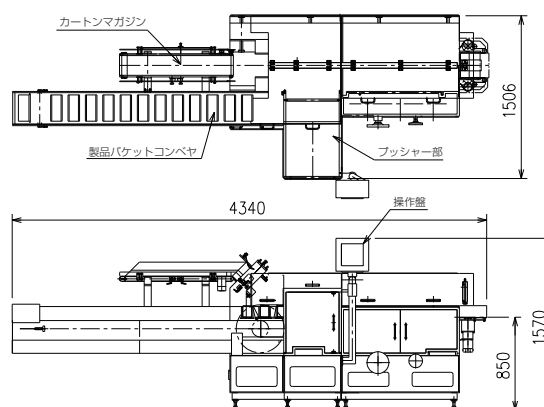

〒567-0865 茨木市横江1丁目19番7号
 TEL / 072-637-3420 (代表) FAX / 072-637-3464
 E-mail / info@yeg.co.jp URL / http://www.yuhara-engineering.com

取扱代理店

営業品目 ●カートニングマシン(横型・縦型) ●中箱詰め機 ●段ボールケーサー ●ロボットケーサー ●ラップラウンドケーサー
 ●製函・封函機 ●パレタイザ ●自動供給装置 ●各種、省力・自動化設備製作