

## YMS-Series

ケース製函からワーク集積、挿入、封函までの一連の作業を1台で行うトップローディング式セットアップケーサーです。数々の納入実績を誇る当社の製函機・封函機・ケーサーを一体化したコンパクトな設計により、様々なレイアウトにフレキシブルに対応します。

## YMS-430T

新世代に対応するセットアップケーサー

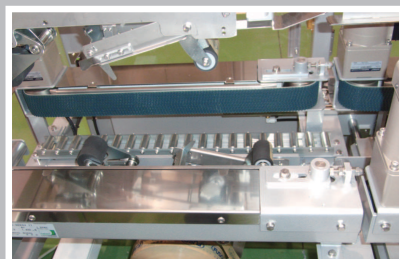

## 高機能搭載

本機駆動にサーボモータを採用、最適制御により確実な動作を実現しています。

## 多機能対応

多様なオプションにも柔軟に対応し、検査システム等をセッティングする事により、より確実性の高い生産システムを構築します。

※系外排出コンベヤは、オプション対応

## YMS-430T

シンプルかつ高性能が生産ラインの稼働率を高めます。

## 動作説明図

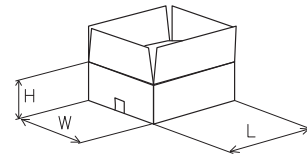
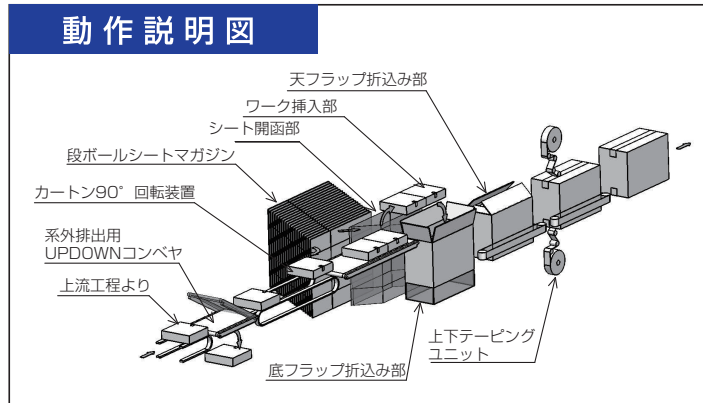

YMS-430T			
	L	W	H
min	240	180	200
max	500	300	400

## 仕様

形式	YMS-430T
能力	MAX 15cpm
電力	3相200V 6kW
圧縮空気	0.49MPa 280N ℓ/min
カートン	A式段ボール A/F、B/F
4方向フラップナー	エアシリンダー駆動
製品搬送部	ベルトコンベヤ
ケース搬送部	ローラーコンベヤ
駆動部	X-Z 2軸 ACサーボモータ
操作盤	タッチパネル
カートンマガジン	約60枚収容(A/F段ボール)
封函部	クラフトまたはOPPテープ対応
安全カバー	PET製フルガードカバー(安全スイッチ付)
機械寸法	L=4610mm W=1000mm H=2000mm
コンベヤ高さ	600mm
機械質量	約1500kg

## オプション

- 系外排出装置
- 各種検査装置
- 各種捺印装置
- 高能力対応
- 重量選別装置
- その他

## 機械寸法

